

## Absperrklappe K4 Lug-Type ohne Betätigungselement

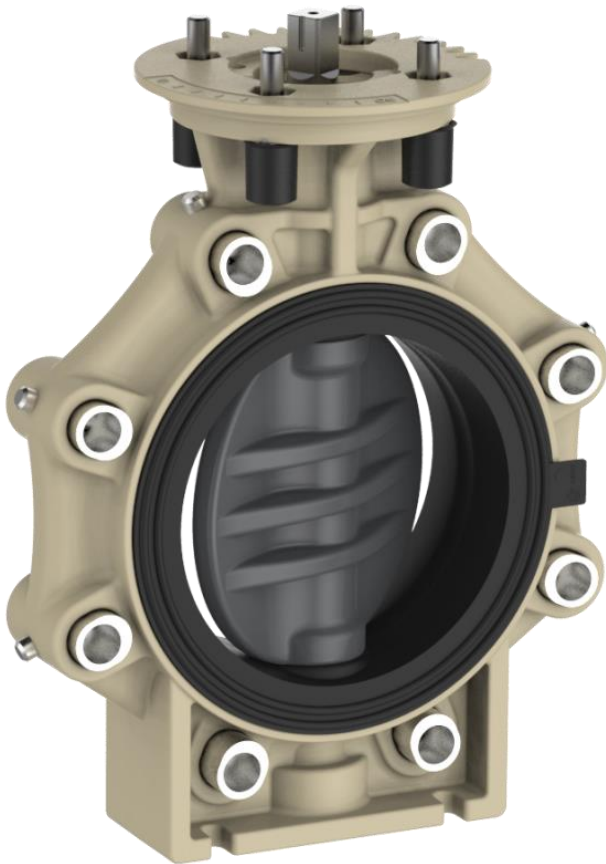

### Allgemeines:

- Dichtungswerkstoffe: EPDM  
FPM
- Gehäusewerkstoff: PP-GF
- Klappenwerkstoffe: PVC-U, PP-H, PVDF
- Dimensionen: DN65 – DN200  
d75 – d225  
2 1/2" – 8"
- Flanschnormen: DIN 2501 PN10  
ANSI B 16,5 Class 150
- Zusatzdimensionen: DN65/d63 PVC-U  
DIN 2501 PN10
- Einsatzwerkstoff: INOX A4
- Stiftwerkstoff: INOX A2

### Betriebsdruck:

PVC-U, PP-H, PVDF  
als Zwischenflanschklappe: PN10

### Technische Merkmale:

- nur Dichtungsmanschette und Klappe medienberührt
- doppelte Wellendichtung
- integrierte Konsole für Fixpunktmontage
- einfache und schnelle Antriebsmontage ohne zusätzliche Teile
- Beim Einsatz als Endarmatur ist auf der losen Seite ein Blindflansch zu montieren
- Bei einseitiger Demontage eines Flansches ist der Druck zu reduzieren
  - DN65 bis DN125 → max. 6bar
  - DN150 bis DN200 → max. 4bar
 nur kurzzeitige Einsätze zulässig

Diese Druckschrift enthält keine Gewährleistungszusagen, sondern will lediglich eine erste Information vermitteln. Das Programm wird ständig erweitert, daher entsprechen die Ausführungen und Typen dem Stand bei Drucklegung.  
Technische Änderungen vorbehalten!

# Absperrklappe K4 Lug-Type ohne Betätigungselement



**Abmessungen:**

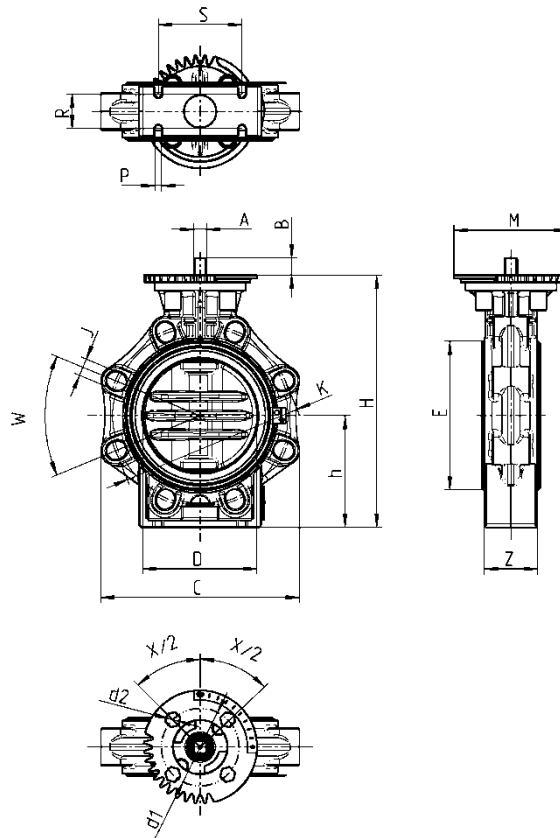

							mit Adapterplatte	
	65	80	100	125	150	200	150	200
DN	65	80	100	125	150	200	150	200
d	75	90	110	140	160	225	160	225
G	2 1/2"	3"	4"	5"	6"	8"	6"	8"
A	11	11	14	14	17	17	17	17
B	17,5	17,5	19,5	19,5	23	23	23	23
C	133	176	206	234,5	261	314	261	314
D	65	80	100	125	150	200	150	200
E	98	116	146	170	196	251	196	251
h	100	100	115	130	147,5	175	147,5	175
H	232	239	269	303,5	333	395	333	395
J	19	19	19	23	23	23	23	23
K	127-145	146-160	175-190,5	209,5-216	234,5-241,5	290-298,45	234,5-241,5	290-298,45
K-DIN	145	160	180	210	240	295	240	295
K-ANSI	139,7	152,4	190,5	215,9	241,3	298,5	241,3	298,45
M	114	114	114	114	150	150	138	138
P	7	9	9	9	9	9	9	9
R	25	30	35	45	45	40	45	40
S	55	70	85	100	110	145	110	145
W	90°	45°	45°	45°	45°	45°	45°	45°
Z	46	49	56	64	70	71	70	71

Dimensionen in mm



# Absperrklappe K4 Lug-Type ohne Betätigungselement

## Anschlüsse von Schwenkarmaturen – Flanschdimensionen

DN	Flanschtyp ISO 5211	d1	d2	X/2	A
65	F07	70	M8	45°	11
80	F07	70	M8	45°	11
100	F07	70	M8	45°	14
125	F07	70	M8	45°	14
150	F10	102	M10	45°	17
200	F10	102	M10	45°	17
mit Adapterplatte					
150	F07	70	M8	45°	17
200	F07	70	M8	45°	17

Dimensionen in mm

### Explosionszeichnung:

01. Gehäuse
02. Manschette
03. Klappe
04. Dichtung Welle unten
05. Welle
06. Dichtung Welle oben
07. Dichtungen Führungsbuchse
08. Führungsbuchse
09. Sicherungsring
10. Haltescheibe
11. Schraube
12. Abdeckkappe
13. Deckplatte
14. Schrauben
15. Zahnscheiben
16. Muttern
17. Abdeckkappen
18. Einsätze
19. Stifte

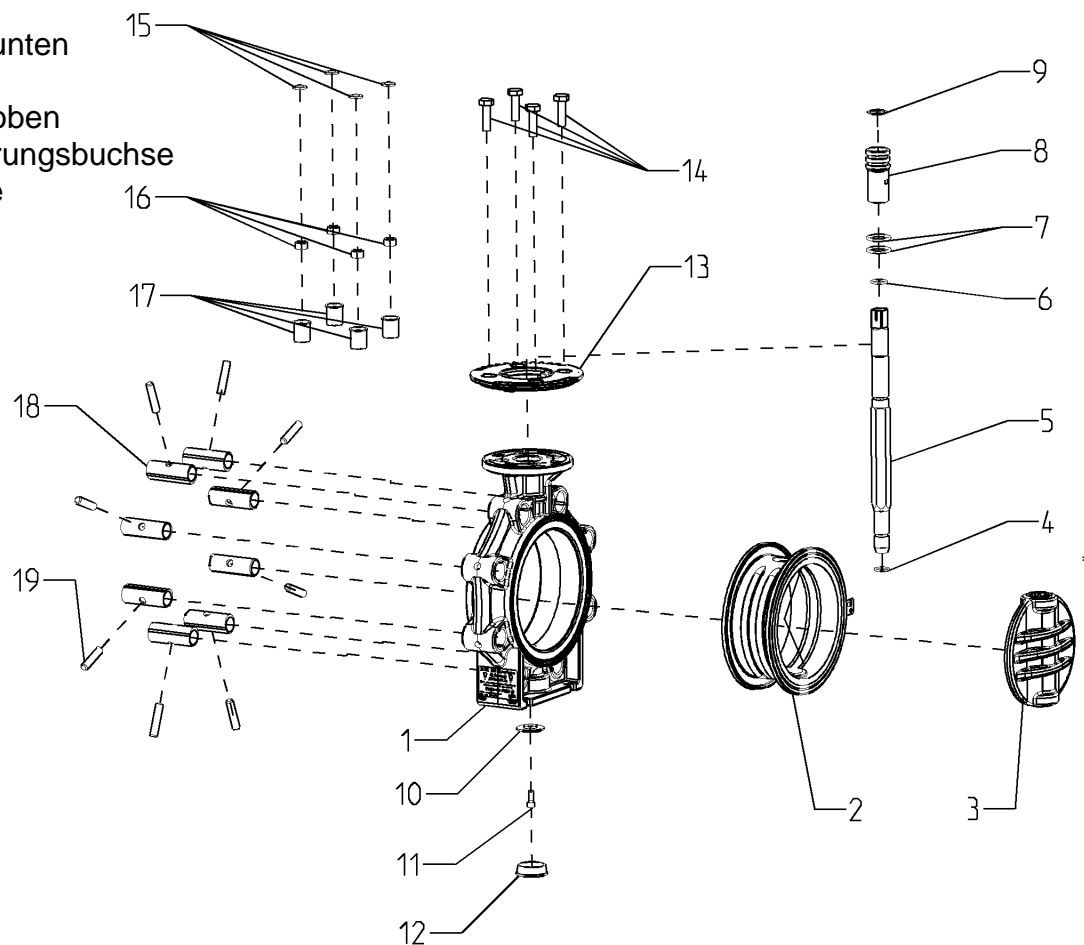

© Praher Plastics Austria GmbH DB/DEEN/18/08/410/A Technische Änderungen vorbehalten!

# Absperrklappe K4 Lug-Type ohne Betätigungselement



## Diagramme:

### Durchfluss - Charakteristik

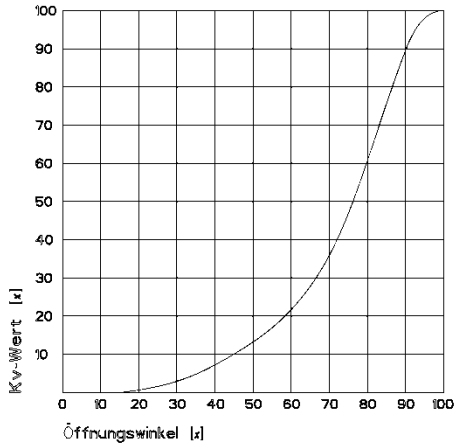

### Druck – Temperatur – Diagramme

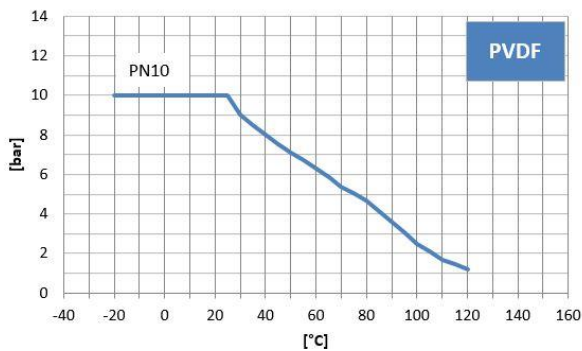
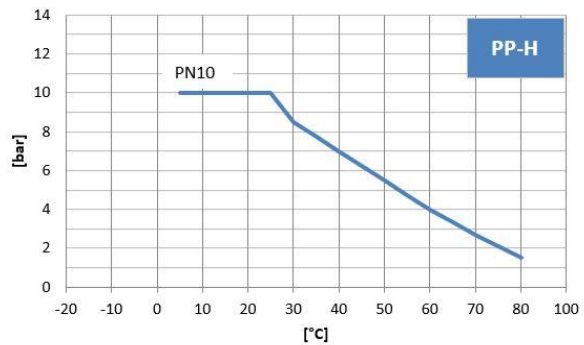
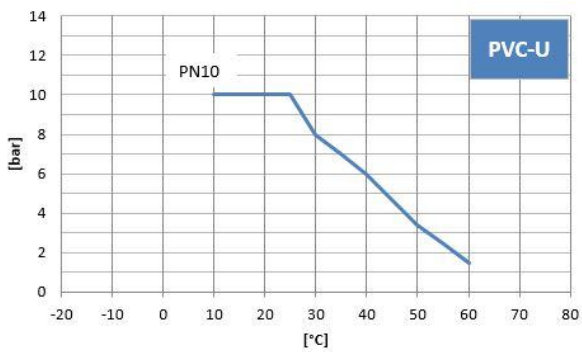

# Absperrklappe K4 Lug-Type ohne Betätigungselement



## Druckverlust – Diagramm

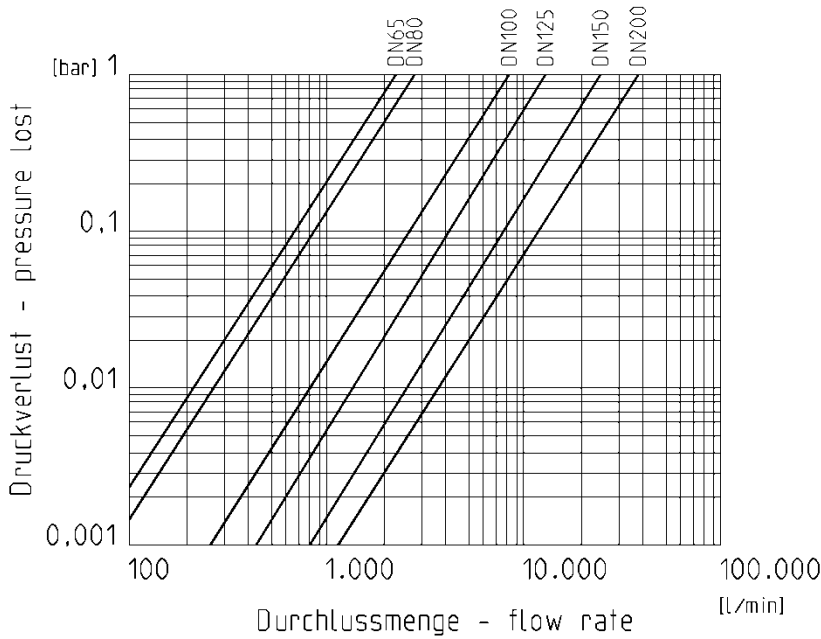

## Kv Wert Tabelle

Druckverlust	DN65	DN80	DN100	DN125	DN150	DN200
0,001 bar	73 l/min	88 l/min	260 l/min	433 l/min	805 l/min	1200 l/min
1 bar	2300 l/min	2800 l/min	8200 l/min	13700 l/min	25500 l/min	38000 l/min

## Drehmoment

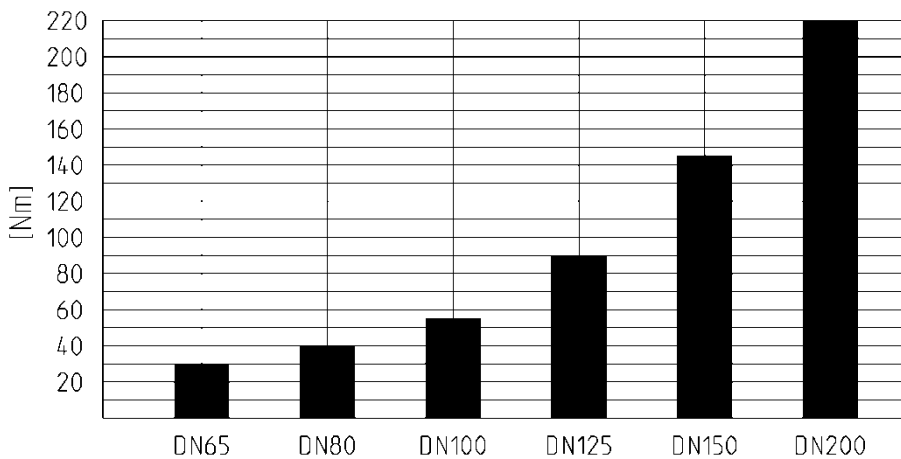

## Anzugsdrehmoment der Schrauben bei Flanschverbindungen

DN	65	80	100	125	150	200
Nm	15	18	20	30	40	55



## Absperrklappe K4 Lug-Type ohne Betätigungselement

### Einbau in Rohrleitung:

Für eine korrekte und vollständige Öffnung der Klappe ist es erforderlich, dass die Anschlussstücke mindestens einen Innendurchmesser laut Tabelle aufweisen.

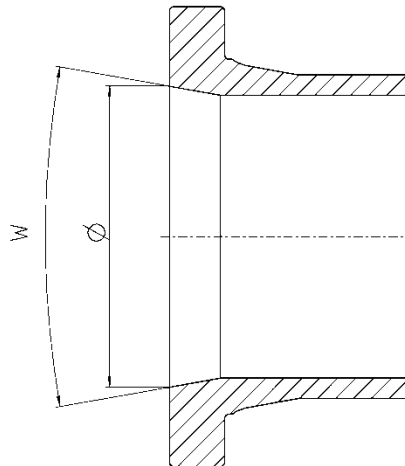

DN	d	Ø (mm)	w (°)
DN50*	d63*	60	40
DN65	d75	60	40
DN80	d90	77	40
DN100	d110	96,5	40
DN125	d140	121,5	40
DN150	d160	146,5	40
DN200	d225	203	40

\* Ausschließlich **DIN** DN50 d63 Muffen bzw. Vorschweißbunde verwendbar.

## Absperrklappe K4 Lug-Type ohne Betätigungselement

### Allgemeine Einbauhinweise

- Es wird die Verwendung der passenden Beilagescheiben gemäß DIN125A empfohlen:

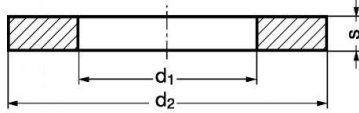

DN	65	80	100	125	150	200
Gewinde	M16	M16	M16	M16	M20	M20
d1	17	17	17	17	21	21
d2	30	30	30	30	37	37
s	3	3	3	3	3	3

Dimensionen in mm

- Die Schraubenlänge an den Flansch bzw. Vorschweißbund anpassen.
- Bei einseitiger Demontage das Drehmoment der Schrauben der gegenüberliegenden Seite kontrollieren (siehe Angaben zum Anzugsdrehmoment der Schrauben bei Flanschverbindungen).