

# Absperrklappe K4 Lug-Type

## Stellantrieb ER35, ER60, ER100, VS150, VS300

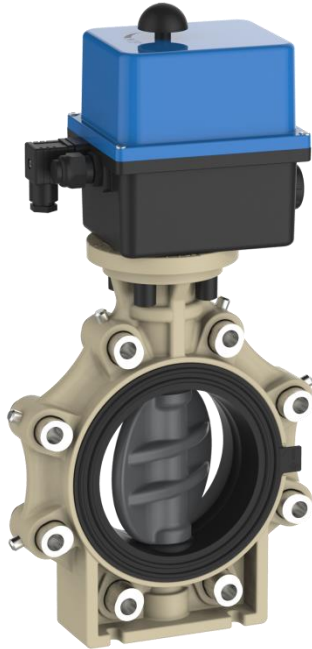

**Antrieb ER für ASK DN65 – DN125**



**Antrieb VS für ASK DN150 – DN200**



**Allgemeines:**

- Dichtungswerkstoffe: EPDM, FPM
- Gehäusewerkstoff: PP-GF
- Klappenwerkstoffe: PVC-U, PP-H, PVDF
- Dimensionen: DN65 – DN200  
d75 – d225  
2 ½“ – 8“
- Flanschnormen: DIN 2501 PN10  
ANSI B 16,5 Class 150
- Zusatzdimensionen: DN65/d63 PVC-U  
DIN 2501 PN10
- Einsatzwerkstoff: INOX A4
- Stiftwerkstoff: INOX A2

**Betriebsdruck:**

PVC-U, PP-H, PVDF  
als Zwischenflanschklappe: PN10

**Antriebswerkstoff:**

- ER – Kunststoff-Gehäuse
- VS – Kunststoff-Aluminium-Gehäuse

**Technische Merkmale:**

- nur Dichtungsmanschette und Klappe medienberührt
- doppelte Wellendichtung
- integrierte Konsole für Fixpunktmontage
- direkte Montage des Antriebes ohne zusätzlichem Adapter oder Schrauben
- mechanische Endanschläge
- Handnotbetätigung
- Schutzart ER IP65 bzw. VS IP67
- Stellungsanzeige
- Dreh- Kraftbegrenzer
- Beim Einsatz als Endarmatur ist auf der losen Seite ein Blindflansch zu montieren
- Bei einseitiger Demontage eines Flansches ist der Druck zu reduzieren
  - DN65 bis DN125 → max. 6bar
  - DN150 bis DN200 → max. 4bar

nur kurzzeitige Einsätze zulässig

Diese Druckschrift enthält keine Gewährleistungszusagen, sondern will lediglich eine erst Information vermitteln. Das Programm wird ständig erweitert, daher entsprechen die Ausführungen und Typen dem Stand bei Drucklegung.  
Technische Änderungen vorbehalten!

© Praher Plastics Austria GmbH DB/DEEN/18/08/412/A Technische Änderungen vorbehalten!



# Absperrklappe K4 Lug-Type

## Stellantrieb ER35, ER60, ER100, VS150, VS300



### Abmessungen:

Antrieb ER35 / ER60 / ER100

Antrieb VS150 / VS300

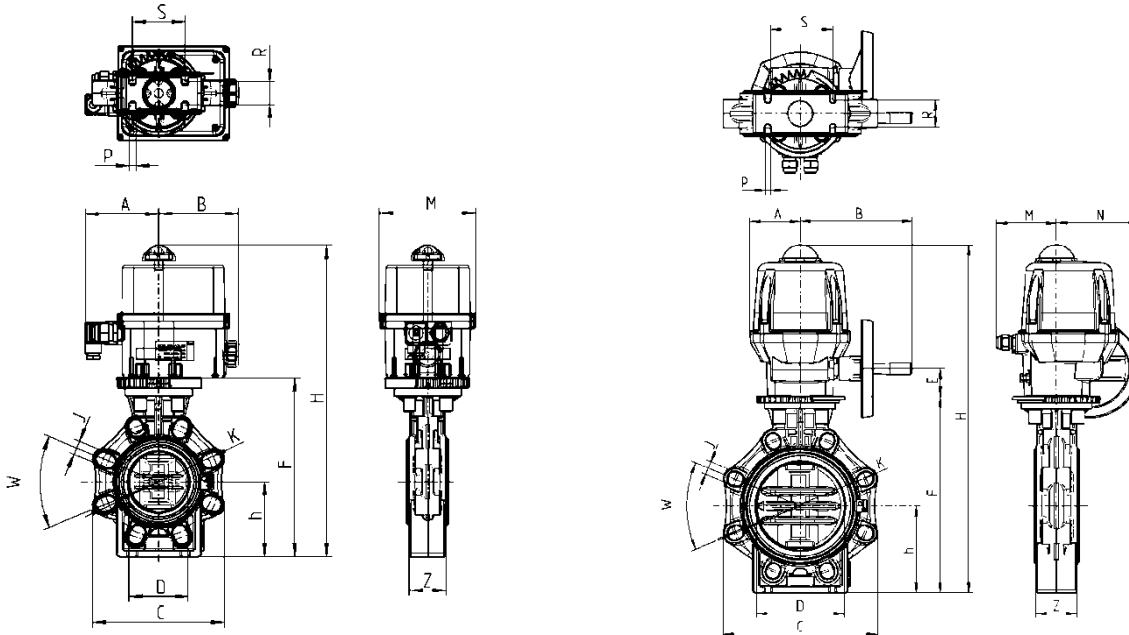

	ER35	ER60	ER60	ER100	VS150	VS300
DN	65	80	100	125	150	200
d	75	90	110	140	160	225
G	2 1/2"	3"	4"	5"	6"	8"
D	65	80	100	125	150	200
C	133	176	206	234,5	261	314
W	90°	45°	45°	45°	45°	45°
J	19	19	19	23	23	23
K	127-145	146-160	175-190,5	209,5-216	234,5-241,3	290-298,45
K-DIN	145	160	180	210	240	295
K-ANSI	139,7	152,4	190,5	215,9	241,3	298,45
H	409	416	446	480,5	591	653
h	100	100	115	130	147,5	175
A	98	98	98	98	85	85
B	107	107	107	107	190	190
M	128	128	128	128	94	94
N	-	-	-	-	140	140
Z	46	49	56	67	70	71
S	55	70	85	100	110	145
R	25	30	35	45	45	40
P	7	9	9	9	9	9
F	232	239	269	303,5	333	395
E	-	-	-	-	48	48

Dimensionen in mm



# Absperrklappe K4 Lug-Type

Stellantrieb ER35, ER60, ER100, VS150, VS300



## Explosionszeichnung:

- 01. Gehäuse
- 02. Manschette
- 03. Klappe
- 04. Dichtung Welle unten
- 05. Welle
- 06. Dichtung Welle oben
- 07. Dichtungen Führungsbuchse
- 08. Führungsbuchse
- 09. Sicherungsring
- 10. Haltescheibe
- 11. Schraube
- 12. Abdeckkappe
- 13. Deckplatte
- 14. Zahnscheiben
- 15. Schrauben
- 16. Abdeckkappen
- 17. Einsätze
- 18. Stifte
- 19. Reduktion

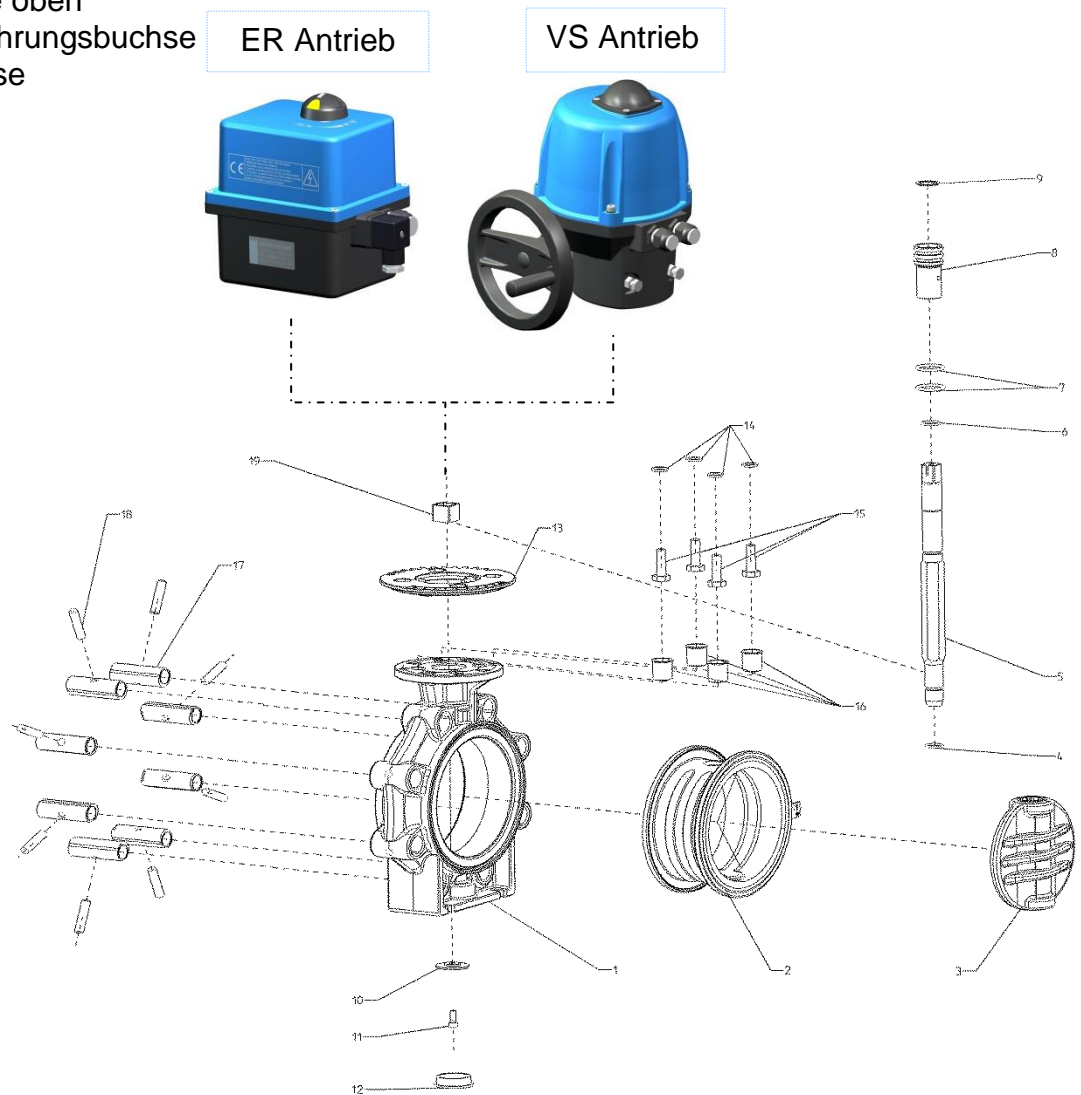

# Absperrklappe K4 Lug-Type

## Stellantrieb ER35, ER60, ER100, VS150, VS300



### Diagramme:

#### Durchfluss - Charakteristik

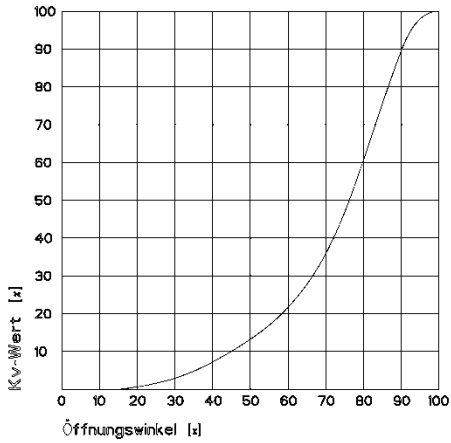

#### Druck – Temperatur – Diagramme

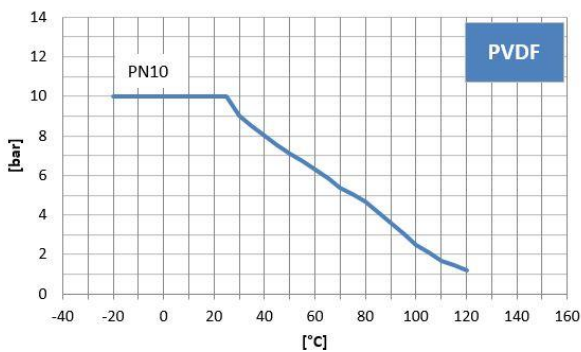
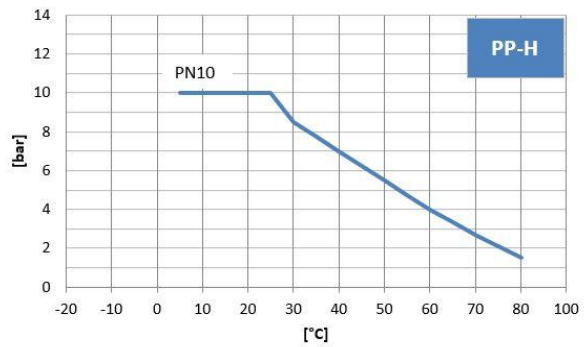
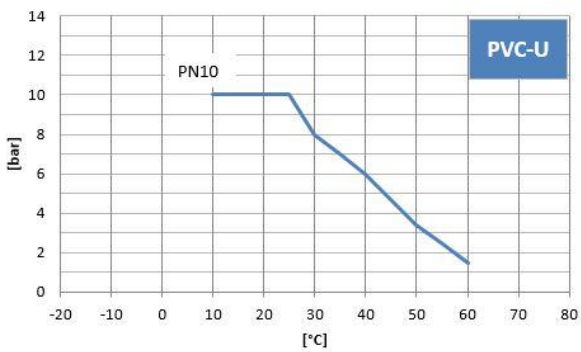

# Absperrklappe K4 Lug-Type

## Stellantrieb ER35, ER60, ER100, VS150, VS300



### Druckverlust – Diagramm

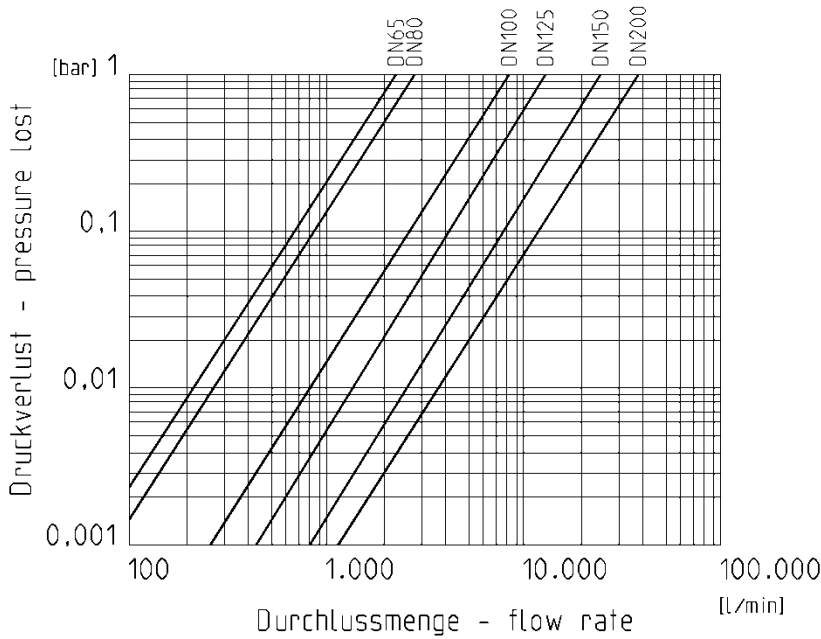

### Kv Wert Tabelle

Druckverlust	DN65	DN80	DN100	DN125	DN150	DN200
0,001 bar	73 l/min	88 l/min	260 l/min	433 l/min	805 l/min	1200 l/min
1 bar	2300 l/min	2800 l/min	8200 l/min	13700 l/min	25500 l/min	38000 l/min

### Drehmoment

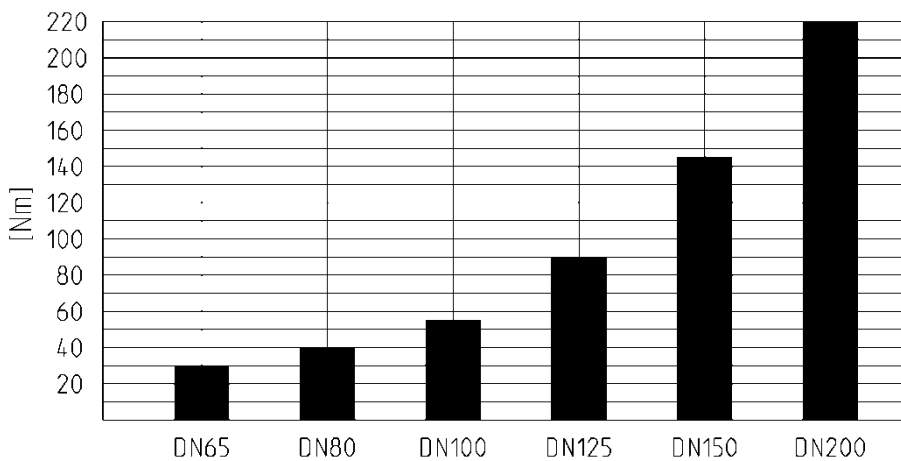

### Anzugsdrehmoment der Schrauben bei Flanschverbindungen

DN	65	80	100	125	150	200
Nm	15	18	20	30	40	55



## Absperrklappe K4 Lug-Type

Stellantrieb ER35, ER60, ER100, VS150, VS300

### Einbau in Rohrleitung:

Für eine korrekte und vollständige Öffnung der Klappe ist es erforderlich, dass die Anschlussstücke mindestens einen Innendurchmesser laut Tabelle aufweisen.

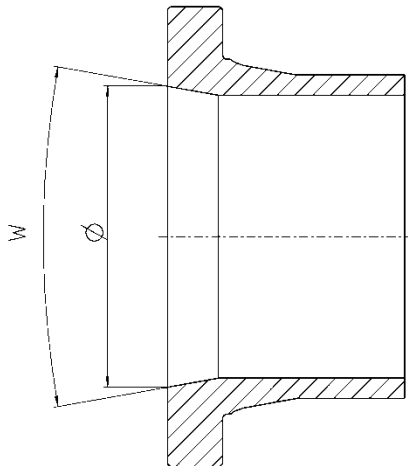

DN	d	Ø (mm)	w (°)
DN50*	d63*	60	40
DN65	d75	60	40
DN80	d90	77	40
DN100	d110	96,5	40
DN125	d140	121,5	40
DN150	d160	146,5	40
DN200	d225	203	40

\* Ausschließlich **DIN** DN50 d63 Muffen bzw. Vorschweißbunde verwendbar.

# Absperrklappe K4 Lug-Type

## Stellantrieb ER35, ER60, ER100, VS150, VS300



### Allgemeine Einbauhinweise

- Es wird die Verwendung der passenden Beilagescheiben gemäß DIN125A empfohlen:

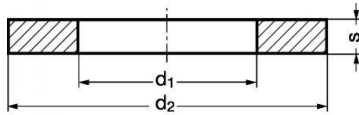

DN	65	80	100	125	150	200
Gewinde	M16	M16	M16	M16	M20	M20
d1	17	17	17	17	21	21
d2	30	30	30	30	37	37
s	3	3	3	3	3	3

Dimensionen in mm

- Die Schraubenlänge an den Flansch bzw. Vorschweißbund anpassen.
- Bei einseitiger Demontage das Drehmoment der Schrauben der gegenüberliegenden Seite kontrollieren (siehe Angaben zum Anzugsdrehmoment der Schrauben bei Flanschverbindungen).

### Technische Daten Stellantrieb:

#### Elektrischer Antrieb ER

2 Endschalter voreingestellt  
 2 Rückmelder  
 mechanischer Anschlag bei 90°  
 180° oder 270° ohne mechanischen Anschlag  
 Einschaltdauer 30%  
 Schutzart IP65  
 Umgebungstemperatur -10°C bis 50°C  
 ISO Anschluss F05-F07  
 Achtkant 22 mm  
 Gewicht 2,1 kg

#### Elektrischer Antrieb VS

integrierte Antikondensation Heizung  
 2 Endschalter voreingestellt  
 2 Rückmelder  
 mechanischer Anschlag bei 90°  
 180° oder 270° ohne mechanischen Anschlag  
 Einschaltdauer 50%  
 Schutzart IP67  
 Umgebungstemperatur -20°C bis 70°C  
 ISO Anschluss F07-F10  
 Achtkant 22 mm  
 Gewicht 5,6 kg

Typ	ER35	ER60	ER100	VS150	VS300
Drehmoment	35Nm	60Nm	100Nm	150Nm	300Nm
Spannungen	24V AC/DC, 90-240V AC			24V AC/DC, 100-240V AC	
Stellzeit	10s	15s	24s	30s	50s
Leistung	15W	45W	45W	45W	85W

