

3 Wege-Kugelhahn S4 mit pneumatischen Stellantrieb

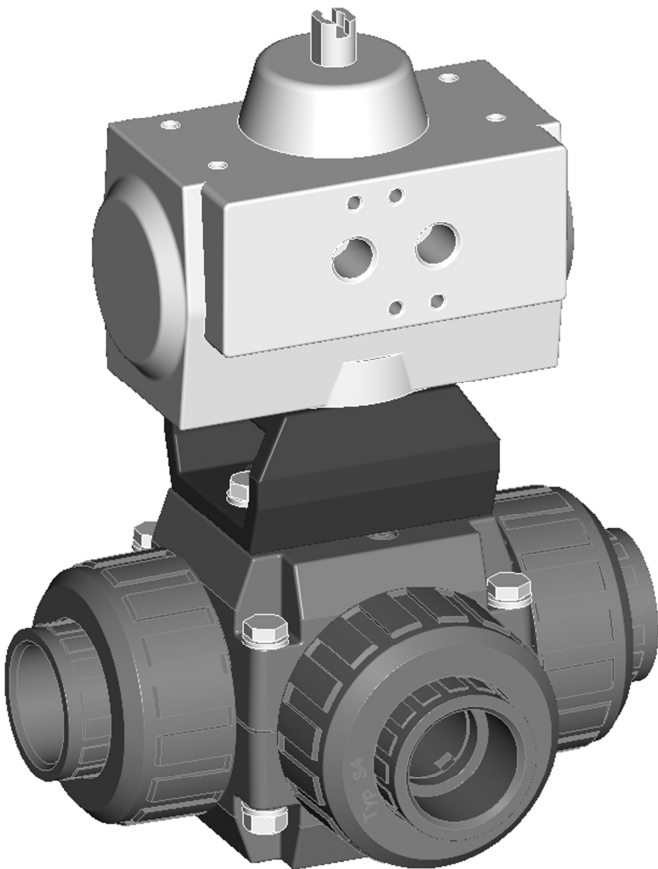

Allgemeines:

- Gehäusewerkstoff: PVC-U / PP / PVDF
- Dichtungswerkstoff: EPDM / FPM
- Kugelsitzring: PTFE
- Kugel: L- oder T-Bohrung
- Dimensionen:
 - DN10 (DN15) d16 3/8"
 - DN15 d20 1/2"
 - DN20 (DN25) d25 3/4"
 - DN25 d32 1"
 - DN32 (DN40) d40 1 1/4"
 - DN40 d50 1 1/2"
 - DN50 d63 2"

Anschlussvarianten

PVC-U

- Klebemuffe DIN
- Klebestutzen DIN
- Gewindemuffe BSP

PP

- Schweißmuffe DIN
- Schweißstutzen DIN

PVDF

- Schweißmuffe DIN
- Schweißstutzen DIN

Weitere Anschlussvarianten auf Anfrage

Betriebsdruck:

DN10 d16 d3/8" – DN50 d63 d2" PN10

Technische Merkmale:

Kugelhahn

- allseitig gesicherte Kugel
- mechanisch bearbeitete Kugel
- voller Durchflussquerschnitt (Nennweite)
- schwimmend gelagerte Kugel

Pneumatischer Antrieb

Technische Details und Zubehör siehe ab Seite 8

Diese Druckschrift enthält keine Gewährleistungszusagen, sondern will lediglich eine erste Information vermitteln. Das Programm wird ständig erweitert, daher entsprechen die Ausführungen und Typen dem Stand bei Drucklegung.
Technische Änderungen vorbehalten!

3 Wege-Kugelhahn S4 mit pneumatischen Stellantrieb

Abmessungen:

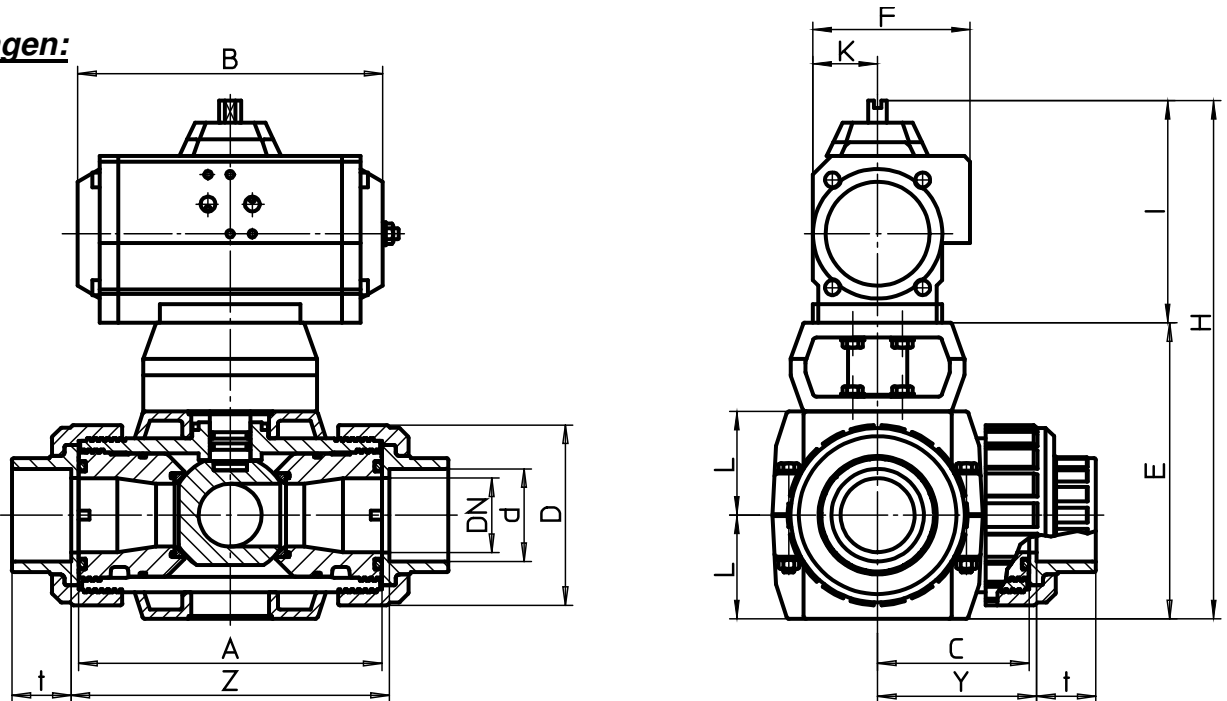

PVC-U
Anschlussvarianten
PVC Klebemuffe

DN	10	15	20	25	32	40	50
d	16	20	25	32	40	50	63
G_{GM}¹	3/8"	1/2"	3/4"	1"	1 1/4"	1 1/2"	2"
A	100	100	120	120	162	162	181
C	50	50	60	60	81	81	90,5
D	53	52,5	70	70	101	101	124,5
E	105	105	122	122	160	160	178
L	33,5	33,5	42	42	56	56	65
t_{KM}²	16	16,5	20	23	27,5	32	38,5
Y	53	53	63	63	84,5	85,5	96,5
Z_{KM}²	106	105,5	126	126	169	170,5	192,5
PN	10	10	10	10	10	10	10
Antrieb	UT05 DA				UT15 DA		
B	119	119	119	119	165	165	165
F	67	67	67	67	85	85	85
H	206	206	223	223	281	281	299
I	101	101	101	101	121	121	121
K	27	27	27	27	35	35	35
Antrieb	UT05 SR				UT15 SR		UT17 SR
B	119	119	119	119	165	165	197
F	67	67	67	67	85	85	85
H	206	206	223	223	281	281	299
I	101	101	101	101	121	121	121
K	27	27	27	27	35	35	35

weitere Abmessungen im Datenblatt für 3W KH S4 handbetätigt

Dimensionen in mm

¹ GM = Gewindemuffe
² KM = Klebemuffe

3 Wege-Kugelhahn S4 mit pneumatischen Stellantrieb

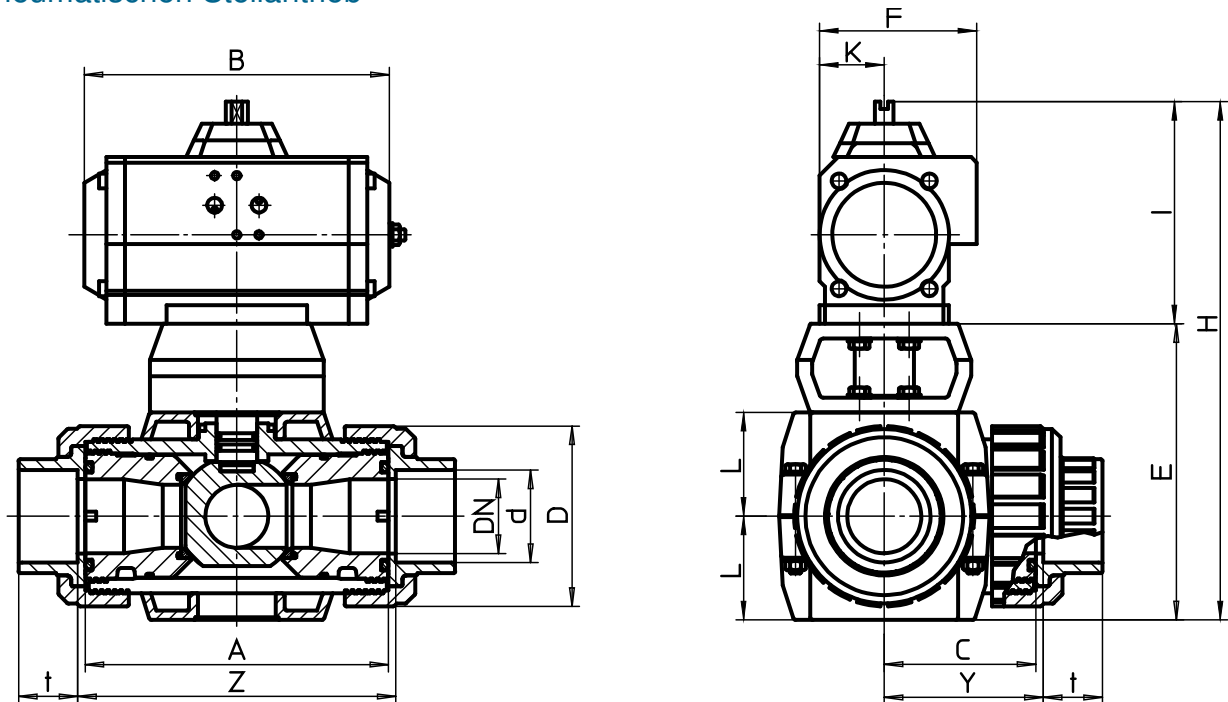

PP
Anschlussvarianten
PP Schweißmuffe

DN	10	15	20	25	32	40	50
d	16	20	25	32	40	50	63
G_{GM}¹	3/8"	1/2"	3/4"	1"	1 1/4"	1 1/2"	2"
A	98	98	118	118	159	159	177
C	49	49	59	59	79,5	79,5	88,5
D	53	53	71	71	100	100	120,5
E	105	105	123	123	161	161	178
L	33,5	33,5	42,5	42,5	56,5	56,5	65
t_{SM}²	13	16	17	19,5	21	25,5	29
Y	53,5	52	64,5	64,5	88	89	102
Z_{SM}²	107	104	129	129	176	178	204
PN	10	10	10	10	10	10	10
Antrieb	UT05 DA				UT15 DA		
B	119	119	119	119	165	165	165
F	67	67	67	67	85	85	85
H	206	206	224	224	282	282	299
I	101	101	101	101	121	121	121
K	27	27	27	27	35	35	35
Antrieb	UT05 SR				UT15 SR		UT17 SR
B	119	119	119	119	165	165	197
F	67	67	67	67	85	85	85
H	206	206	224	224	282	282	299
I	101	101	101	101	121	121	121
K	27	27	27	27	35	35	35

weitere Abmessungen im Datenblatt für 3W KH S4 handbetätigt

Dimensionen in mm

¹GM = Gewindemuffe
²SM = Schweißmuffe

3 Wege-Kugelhahn S4 mit pneumatischen Stellantrieb

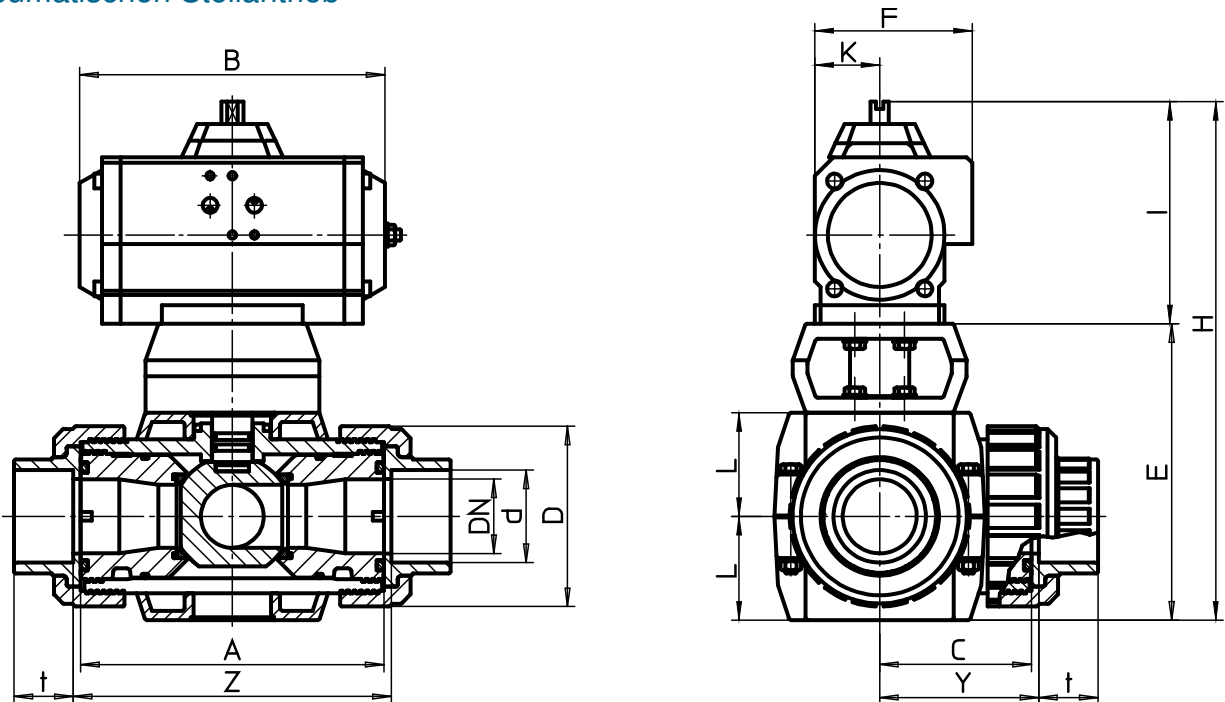

PVDF
Anschlussvarianten
PVDF Schweißmuffe

DN	10	15	20	25	32	40	50
d	16	20	25	32	40	50	63
G_{GM}¹	3/8"	1/2"	3/4"	1"	1 1/4"	1 1/2"	2"
A	98	98	117	117	158	158	176
C	49	49	58,5	58,5	79	79	88
D	52,5	52,5	70	70	98,5	98,5	118
E	105	105	123	123	161	161	178
L	33,5	33,5	42,5	42,5	56,5	56,5	65
t_{SM}²	14,5	16	17	19,5	21	25,5	29,5
Y	53	52	64	64	88	88,5	101,5
Z_{SM}²	106	103,5	127,5	128	175,5	177	203
PN	10	10	10	10	10	10	10
Antrieb	UT05 DA				UT15 DA		
B	119	119	119	119	165	165	165
F	67	67	67	67	85	85	85
H	206	206	224	224	282	282	299
I	101	101	101	101	121	121	121
K	27	27	27	27	35	35	35
Antrieb	UT05 SR				UT15 SR		UT17 SR
B	119	119	119	119	165	165	197
F	67	67	67	67	85	85	85
H	206	206	224	224	282	282	299
I	101	101	101	101	121	121	121
K	27	27	27	27	35	35	35

weitere Abmessungen im Datenblatt für 3W KH S4 handbetätigt

Dimensionen in mm

¹ GM = Gewindemuffe
² SM = Schweißmuffe

3 Wege-Kugelhahn S4 mit pneumatischen Stellantrieb

Explosionszeichnung:

- 01. Antrieb
- 02. SK-Schraube
- 03. Zahnscheibe
- 04. Kupplung
- 05. Armaturenhalterung
- 06. Kugelhahn
- 07. Beilagscheibe
- 08. Mutter
- 09. Mutter
- 10. Zahnscheibe
- 11. SK-Schraube
- 12. ISK-Schraube
- 13. Zahnscheibe
- 14. Konsole
- 15. Reduktion

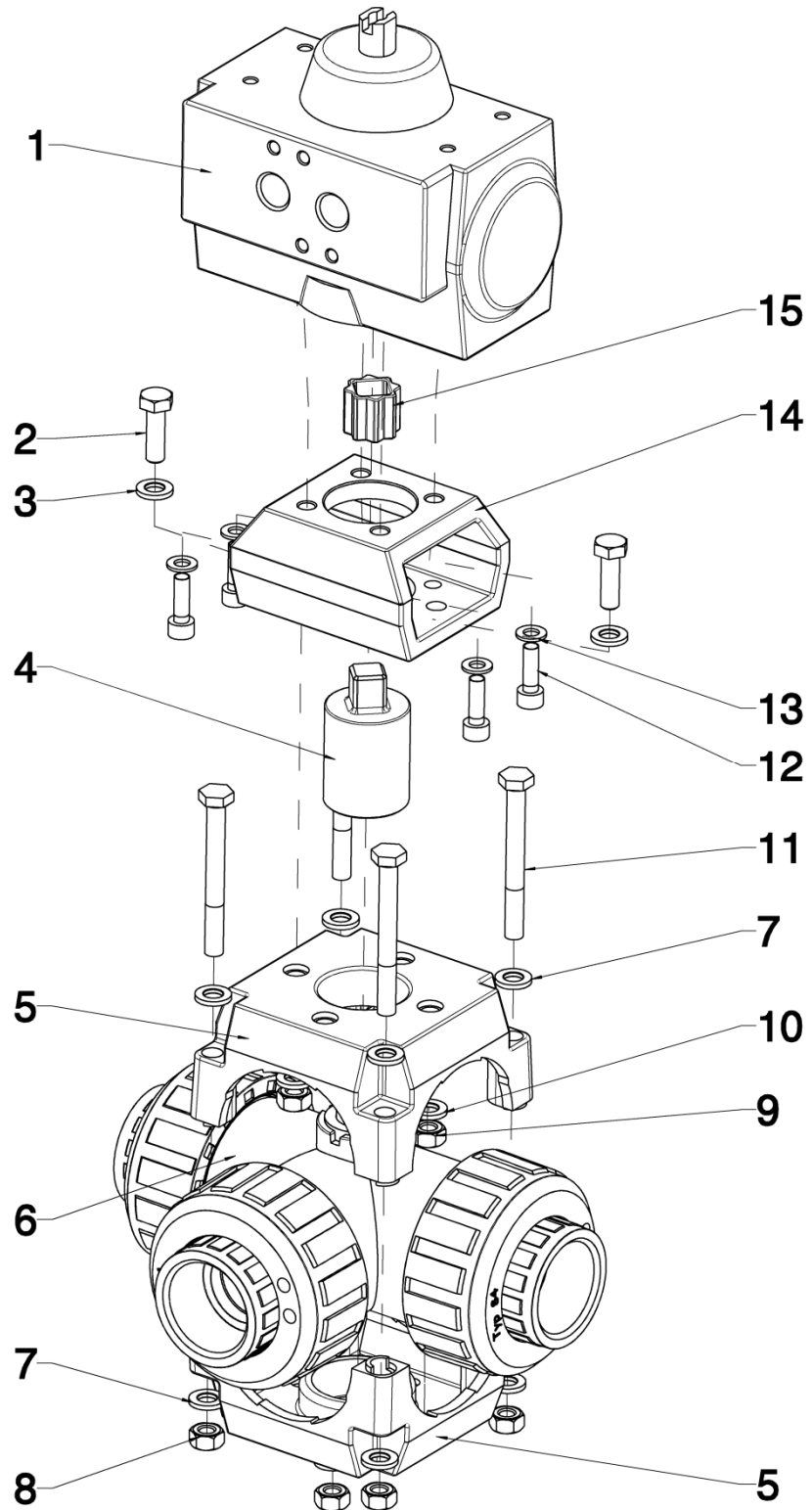

3 Wege-Kugelhahn S4 mit pneumatischen Stellantrieb



Diagramme:

Druckverlust-Diagramme

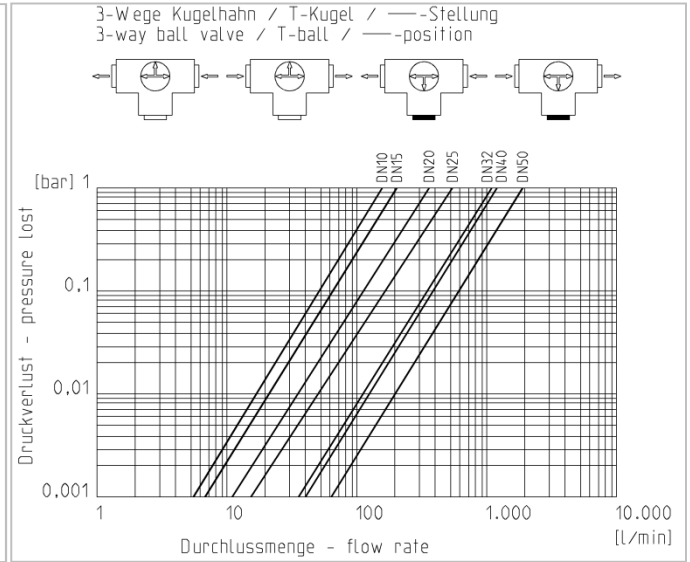
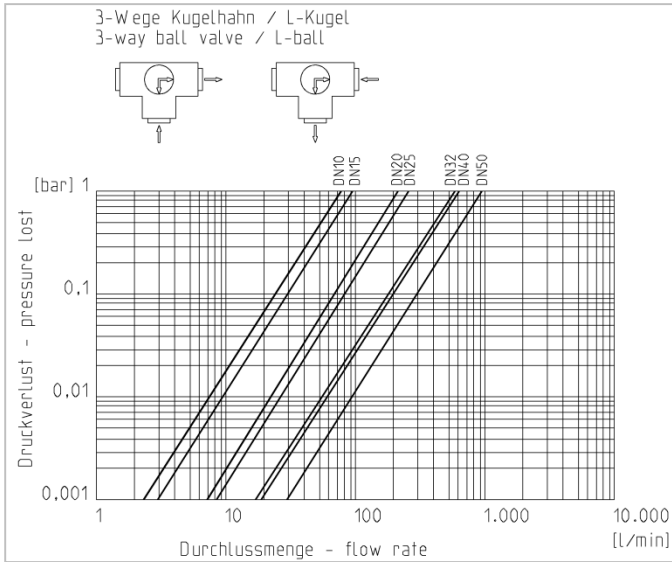

DN10	DN15	DN20	DN25	DN32	DN40	DN50	Druckverlust	DN10	DN15	DN20	DN25	DN32	DN40	DN50
2,4	2,9	6,9	8,3	17,8	19,3	29,4	0,001 bar	5,3	6,5	11,4	16,3	35,6	40	61,3
75	93	218	261	562	610	930	1 bar	166	207	360	515	1127	1265	1940

Angaben in l/min

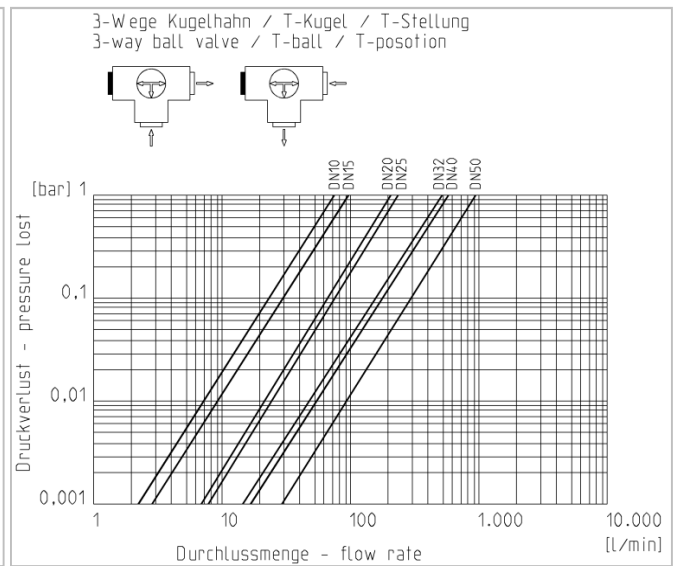
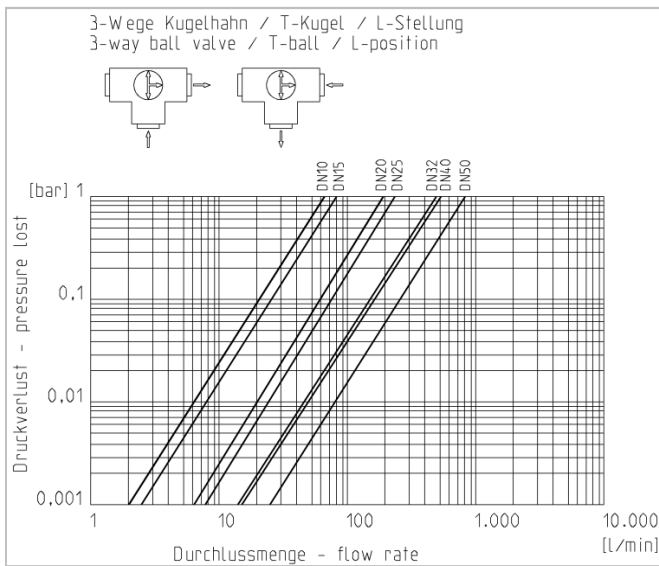

DN10	DN15	DN20	DN25	DN32	DN40	DN50	Druckverlust	DN10	DN15	DN20	DN25	DN32	DN40	DN50
2	2,5	6,2	7,6	15	16	25,5	0,001 bar	2,3	2,9	6,6	7,6	15,5	17,6	29,1
64	80	195	240	473	507	805	1 bar	72	90	210	240	490	555	920

Angaben in l/min

3 Wege-Kugelhahn S4 mit pneumatischen Stellantrieb



Durchflusscharakteristik

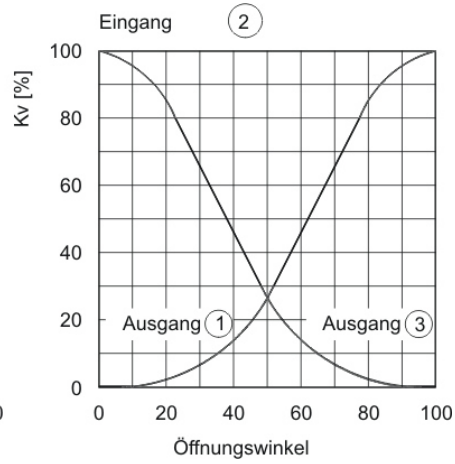
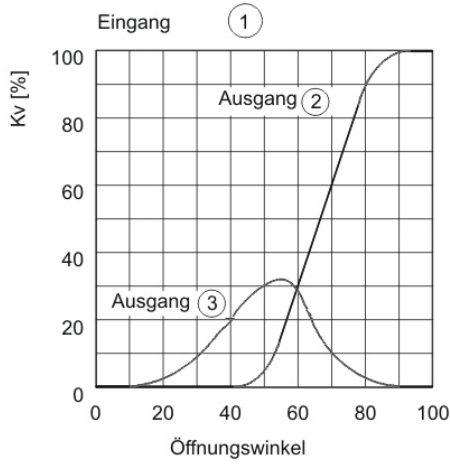
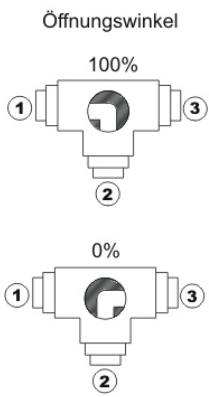

Druck – Temperatur

PVC-U

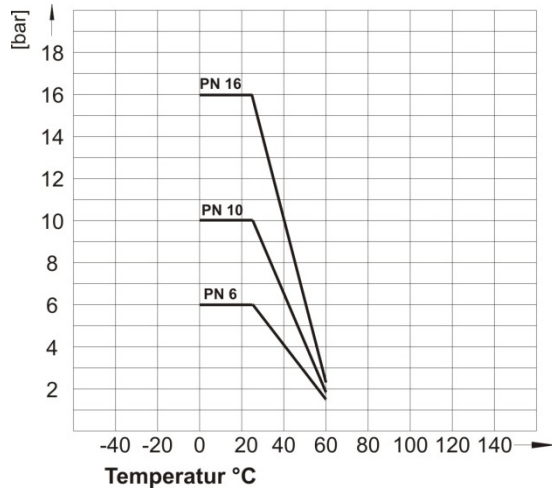

PP

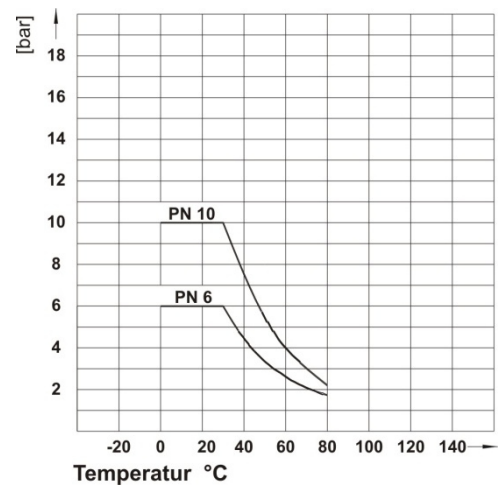

PVDF

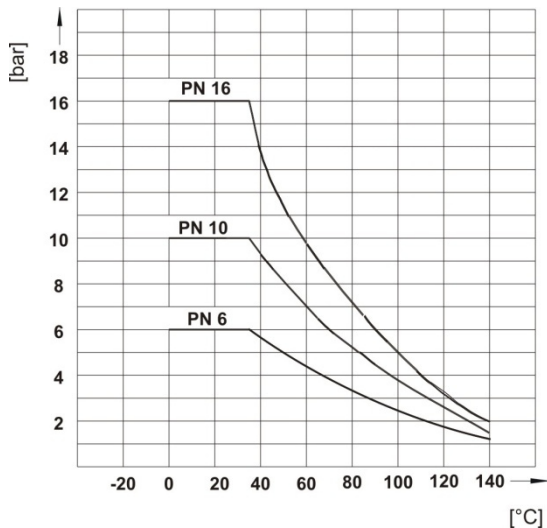

Drehmoment

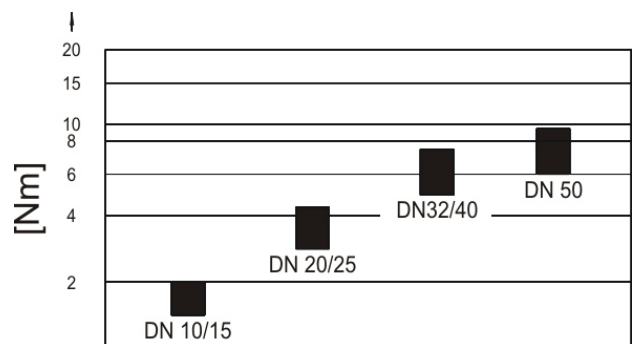

3 Wege-Kugelhahn S4 mit pneumatischen Stellantrieb



Technische Merkmale pneumatischer Antrieb

Bauart Antrieb

Kolbenantrieb mit 2 gegenläufigen Kolben über Zahnstange, Abdichtung elastisch

Antriebswerkstoff

- Gehäuse: Aluminium eloxiert
- Gehäusedeckel: Aluminium Epoxydharz – tauchlackiert
- Schrauben / Muttern: Edelstahl

Umgebungstemperatur: -20°C bis +80°C

Steuerluft

Gefilterte Luft nach PNEUROP/ISO Klasse 4

Einbaulage

Beliebig

Steuerfunktionen / Steuerdruck

DA: doppeltwirkend / max. 10 bar

SR: einfachwirkend / max. 8 bar

Drehwinkel

90°; beidseitig einstellbar Endlagen von -10° bis +10°

Befestigungsart

- Antrieb – Armatur: ISO 5211
- Antrieb – Steuerventil: NAMUR (VDI/VDE 3845)
- Antrieb – Signalgeräte: NAMUR (VDI/VDE 3845)

LUFTVERBRAUCH (VOLLER ZYKLUS)

DA DOPPELTWIRKEND

Antrieb	UT05 DA	UT15 DA
N. Lt.	0,22	0,41

LUFTVERBRAUCH (VOLLER ZYKLUS)

SR EINFACHWIRKEND

Antrieb	UT05 SR	UT15 SR	UT17 SR
N. Lt.	0,13	0,18	0,25

3 Wege-Kugelhahn S4 mit pneumatischen Stellantrieb

Zubehör:

ENDSCHALTERBOX

Allgemein:

- Endschalterbox mit zwei mechanischen Endschaltern
- Schutzart IP65
- Kabelverschraubung M20*1,5

Material:

- Gehäuse: Polycarbonat schwarz
- Abdeckung: Polycarbonat klarsicht
- Montagebrücke + Schrauben: Edelstahl
- Dichtungen: EPDM

Betriebsspannung:

- 16 A (250V AC)
- 2,5 A (24 DC)

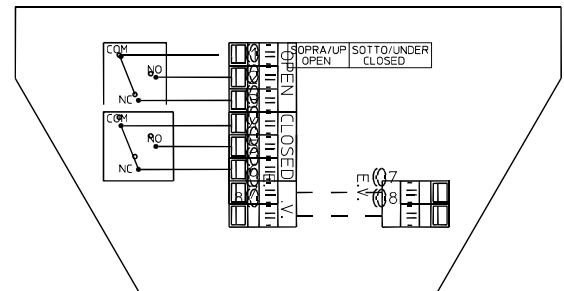

MAGNETVENTIL NAMUR

Allgemein:

- Magnetventil NAMUR mit kombinierter 5/2- und 3/2- Wege Funktion + Standardspule
- leichtes Umschalten von 5/2- auf 3/2- Wege-Funktion durch innovative Wendedichtung
- serienmäßig mit Notbetätigung

Material:

- Gehäuse: Aluminium eloxiert
- Kolben: Aluminium
- Dichtungen: NBR
- Schrauben und Federn: Edelstahl

Betriebsspannung:

- 24 V DC (3W)
- 230 V AC (5VA)

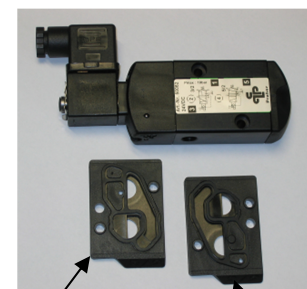

5/2 FUNKTION

3/2 FUNKTION

